

Wariant I – poziomy układ płyt:

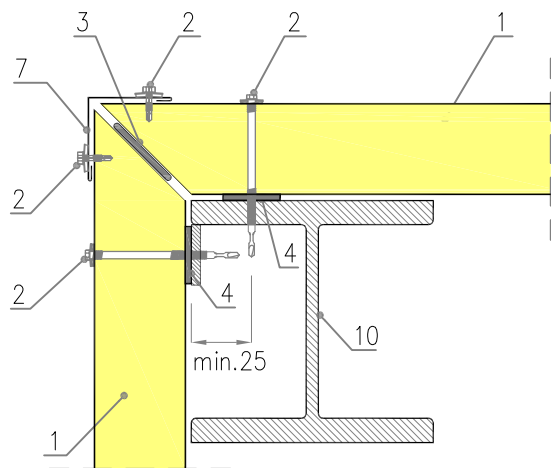

Wariant I – pionowy układ płyt:

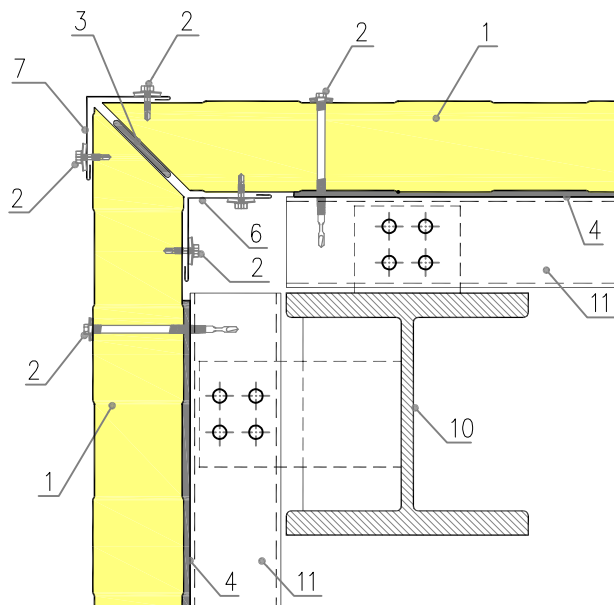

Wariant II – poziomy układ płyt:

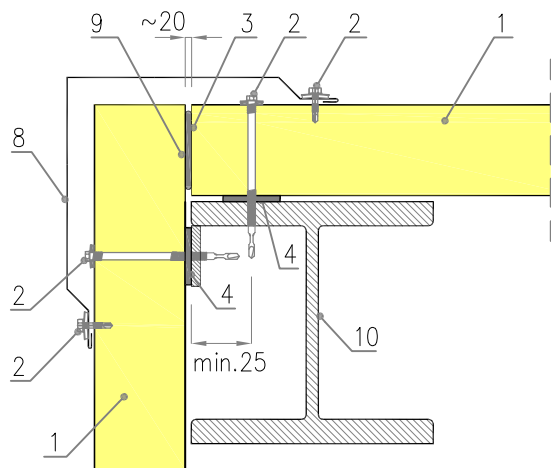

Wariant II – pionowy układ płyt:

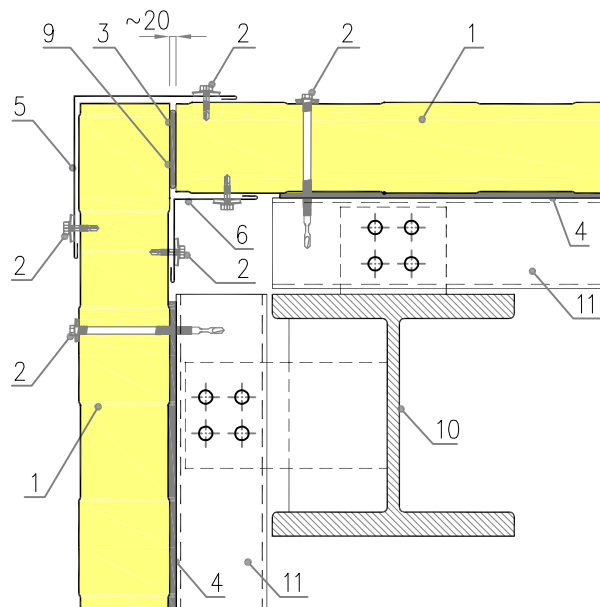

1. Płyta IzoWall, IzoGold PIR/PIR+ ; MWF ; EPS
2. Wkręt samowiercący z podkładką EPDM
3. Pianka poliuretanowa
4. Taśma PES (zalecana)
5. Obróbka blacharska Ob-10
6. Obróbka blacharska Ob-11

7. Obróbka blacharska Ob-12
8. Obróbka blacharska Ob-42
9. Nacięcie okładziny przy podwyższonych wymagach izolacyjności cieplnej
10. Słup stalowy wg projektu konstrukcji
11. Rygiel stalowy według projektu konstrukcji